

**Axor Urquiola**

Conception de salles de bains



**AXOR**<sup>®</sup>  
hansgrohe



**Patricia Urquiola est connue pour son architecture aux lignes fluides et la sensualité de son design.** Ses nombreux projets dans le domaine de l'architecture d'intérieur se démarquent par leur vitalité et leur diversité poétique. Pour des hôtels de luxe comme pour des show-rooms ou ses réalisations primées, l'architecte et designer espagnole est toujours assurée de récolter les plus hautes distinctions au niveau international.

Elle puise son inspiration dans la vie quotidienne. Avec Axor Urquiola et le concept d'agencement spatial correspondant, elle propose un ensemble dans lequel tous les éléments – de l'architecture jusqu'au design des produits – offrent des solutions harmonieuses et des idées pour votre propre salle de bains.

L'ensemble de la collection se caractérise par des transitions fluides, des formes douces et des galbes délicats. Chaque élément possède sa propre personnalité et charmante et s'intègre dans l'espace pour former une unité très cosy.

Axor Urquiola offre ainsi un maximum de liberté pour créer des univers très personnels combinant salle de bains et pièce à vivre. Grâce à son regard très personnel et féminin, Patricia Urquiola nous fait redécouvrir la salle de bains. Laissez-vous inspirer, dans les pages suivantes, par ses propositions de conception de salle de bains.

**Atmosphère.** L'atmosphère spécifique de Axor Urquiola est marquée par la fusion des styles et des objets. Ce sont justement les objets personnels qui s'insèrent ici de manière aléatoire et confèrent à la pièce son caractère unique. L'aménagement associe matériaux naturels et matériaux modernes. La nature et la vitalité sont les traits dominants d'Axor Urquiola. Les plantes jouent un rôle important, et c'est aussi le goût personnel qui prime. Les souhaits de chacun peuvent ainsi être concrétisés jusque dans les moindres détails, et la salle de bains devient alors le reflet fidèle de la personnalité.

**Des filtres naturels :** les fenêtres font le lien avec l'extérieur. Patricia Urquiola y installe des espaces verts qui agissent comme un filtre et soulignent le caractère privé de la salle de bains. C'est pourquoi Patricia Urquiola utilise aussi de véritables plantes pour séparer les douches qui se font face. Ces zones de filtre créent l'intimité nécessaire, tant vis à vis de l'extérieur que dans la pièce elle-même. Dans le même temps, elles créent un environnement naturel et assurent un surcroît de qualité de vie.



**Mon espace !** Des souvenirs chers, des réminiscences de pays lointains, de petits trésors chinés chez les antiquaires : la salle de bains Axor Urquiola vit de la fusion et le mélange des styles et des objets. Tout est en harmonie et interagit avec les produits raffinés de la collection. Du plus traditionnel au plus classique en passant par le modernisme ou par un mélange coloré : tout s'intègre harmonieusement dans la pièce. Avec Axor Urquiola, chacun a la possibilité de réaliser ses propres souhaits et son univers personnel.

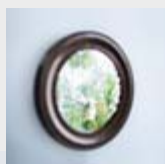

**Motifs et décors :** les surfaces vitrées arborent un motif graphique et offrent une protection très contrastée contre les regards. Le motif abstrait se retrouve sur les radiateurs-paravents de la collection. Il en résulte une homogénéité formant une sorte de contrepoint de design qui traverse l'ensemble du concept spatial à l'instar d'un fil conducteur. Cet élément d'agencement éveille l'imagination de l'observateur et allège les surfaces de manière ludique.



**Espace.** Dans la salle de bains Axor Urquiola, le séjour et la salle de bains fusionnent comme un ensemble convivial et confortable regroupant les fonctions de chambre à coucher, de soins du corps, de détente et de relaxation. Dans ses propositions de salle de bains, Patricia Urquiola crée en plus un ordre entièrement nouveau et très pragmatique qui offre la possibilité de mieux adapter l'espace de vie en fonction des différents besoins de ses occupants.

La salle de bains peut devenir un lieu de rencontre et de communication tout en offrant un maximum d'intimité. Un coin maquillage séparé, des postes de toilette personnalisés, des douches séparées par des plantes ne sont ici que quelques unes de ses approches conceptuelles qui permettent de créer des espaces de liberté personnalisés pour vivre ensemble harmonieusement.



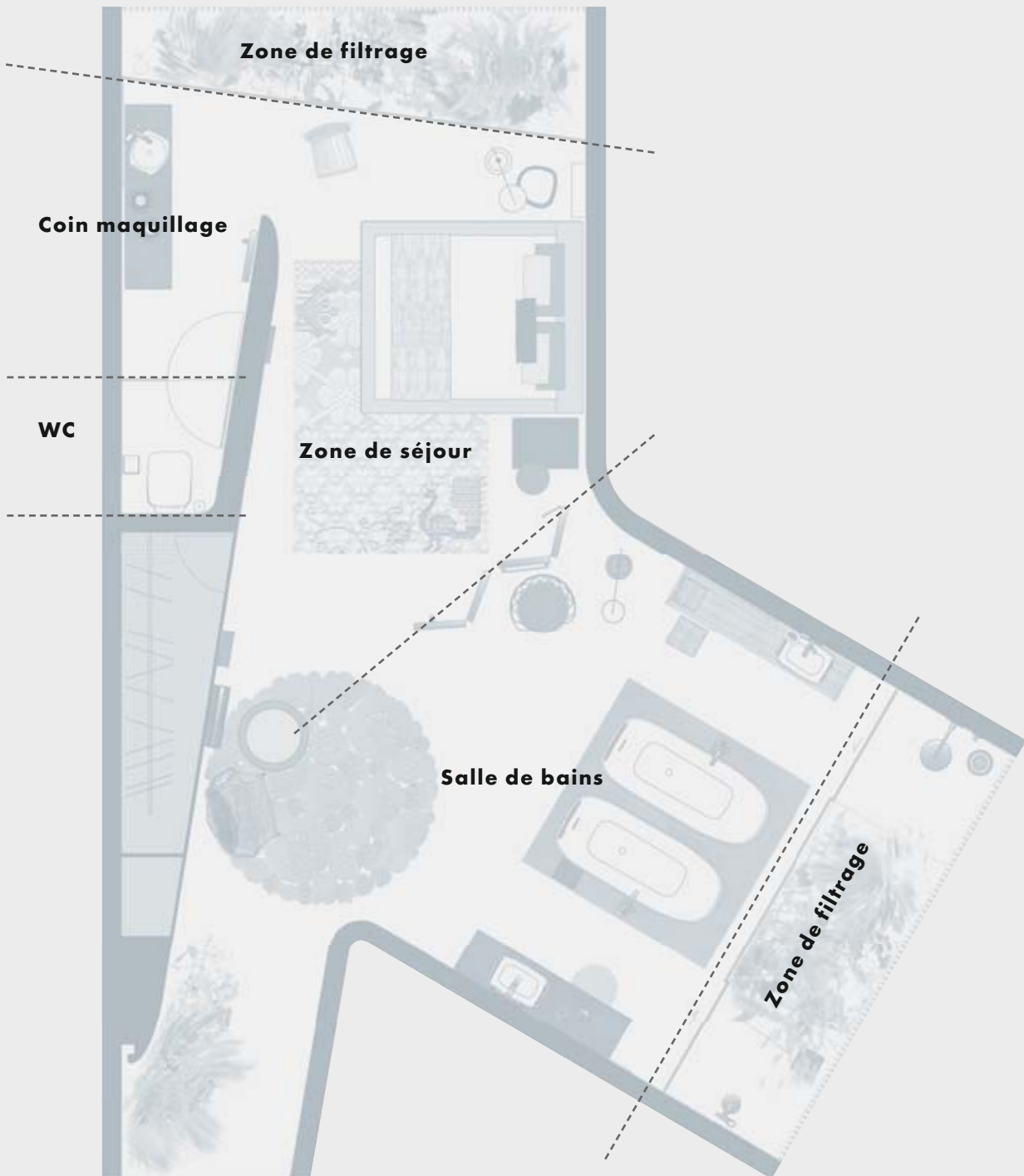

# 1

**Le pavillon :** la salle de bains de rêve de Patricia Urquiola se trouve dans un pavillon. Elle a conçu cette salle de bains pour deux personnes avec des besoins spécifiques et des attentes différentes. Le radiateur-paravent isolé sépare la zone « bain » de la zone « nuit » et crée ainsi une séparation spatiale tout en préservant le caractère très ouvert de l'ensemble. Le coin maquillage séparé et les postes de toilette qui se font face sont conçus de sorte à créer des zones privées sans pour autant les séparer complètement. Cela génère un espace communicatif avec des possibilités d'intimité avec un agencement personnalisé.



Surface totale 74,5 m<sup>2</sup>, zone de bain 40 m<sup>2</sup>

## Matériaux

### Lavabo

Soubassement de lavabo (également dans la zone de maquillage) : structure grossière en bois massif récupéré d'anciennes poutres, p. ex. en chêne avec traitement hydrofuge. Plateau de console en Corian Sienna Brown. Banquette en bois – fabrication spéciale : cadre en chêne massif, assise cannée Hauteur max. : 35 cm

### Revêtements de sol

Revêtement de sol en résine synthétique, p. ex. StoCretex de la société Sto AG, blanc (mat) ([www.sto.com](http://www.sto.com)). Dans la zone de douche : carreaux en béton, p. ex. Beton White Lappato. Pré-incision 45 x 90 cm, fabricant : Apavisa Porcelánico ; système de douche à l'italienne avec évacuation par joints creux, p. ex. Poresta Slot, fabricant : Illbruck ([www.illbruck-sanitaertechnik.com](http://www.illbruck-sanitaertechnik.com)). Dans la zone des baignoires : 4 carreaux en céramique Déchirer 1200 x 1200 mm, fabricant : Mutina, design Patricia Urquiola, ([www.mutina.it](http://www.mutina.it))

### Murs

Murs : enduit lisse simple, blanc (RAL 9010). Mur arrondi : béton apparent. Façade combinée lamelles/verre : structure verticale en bois avec renforts horizontaux ; structure à lamelles en éléments de bois massif résistant aux intempéries, p. ex. en mélèze/douglas ; façade intérieure entièrement vitrée du sol au plafond. Éléments coulisants isolés, cloison vitrée dans la zone de douche : verre trempé de sécurité sans encadrement suspendu dans des ferrures coulissantes, p. ex. système Sprinz Motion 700. Découpes de miroirs fixées au mur sur toute la hauteur de la pièce, chants fins, disposées de manière asymétriques par rapport au lavabo. Séparation des WC : porte oscillante entièrement vitrée en verre feuilleté de sécurité.

### Eclairage

Eclairage de base par éclairage indirect de la zone de filtrage. Toutes les lampes sont équipées de variateurs. Mur arrondi : rétro-éclairage par tubes néon verticaux dans la zone d'entrée ; éclairage ponctuel par spots intégrés Davide Groppi Ozen S 300, blanc mat. Lampes suspendues dans la zone du lavabo : antiquités, p. ex. via demosmobilia/Chiasso Switzerland. Lampes suspendues dans la zone du lavabo du coin maquillage : lampes suspendues Flos Chasen

### Meubles

Lit : Lowland, fabricant : Moroso, design Patricia Urquiola. Tables d'appoint : Shanghai Tip, fabricant : Moroso, design Patricia Urquiola ; Fjord, fabricant : Moroso, design Patricia Urquiola. Lens, fabricant B & B Italia, design Patricia Urquiola ; Fat Fat-Lady Fat, FF 66, fabricant : B & B Italia, design Patricia Urquiola. Chaise : Tropicalia, fabricant : Moroso, design Patricia Urquiola. Frilly, fabricant : Kartell, design Patricia Urquiola. Chaise et tabouret : Re-trouvé, fabricant : Emu, design Patricia Urquiola. Miroir sur pied avec cadre métallique : fabrication spéciale

### Divers :

Tapis : Crochet, fabricant : Paola Lenti ; design Patricia Urquiola et Eliana Gerotto ; Sardinia Peacock Light, fabricant : Moroso, design Patricia Urquiola

## Produits Axor Urquiola et produits complémentaires

### Coin maquillage

1 x Mitigeur pour vasque	# 11034000
1 x Lavabo rond	# 11301000
1 x Flowstar	# 52100000

### Lavabo 1

1 x Mélangeur de lavabo 3 trous, modèle mural	# 11042000
1 x Corps d'encastrement pour mélangeur lavabo trois trous	# 10303180
1 x Lavabo rectangulaire – à poser	# 11300000
1 x Flowstar	# 52100000

### Lavabo 2

1 x Mitigeur de lavabo, modèle mural	# 11026000
1 x Corps d'encastrement pour mitigeur de lavabo, modèle mural	# 10902180
1 x Lavabo rectangulaire, montage mural	# 11302000
1 x Flowstar	# 52100000
1 x Porte-savon	# 42433000

### Baignoire

2 x Mélangeur thermostatique pour baignoire, sur pied	# 11422000
2 x Corps d'encastrement pour mélangeur thermostatique pour baignoire, sur pied	# 10452180
2 x Baignoire	# 11440000

### Douche 1

1 x Thermostat encastré	# 11731000
1 x iBox universal	# 01800180
2 x Robinet d'arrêt	# 11960000
2 x Corps d'encastrement pour robinet d'arrêt	# 15974180
1 x Unité de support	# 11626000
1 x Douche de tête Raindance Royale	# 28420000
1 x Bras de douche pour Raindance Royale	# 27410000
1 x Crochet individuel	# 42515000

### Douche 2

1 x Colonne de douche	# 11901000
-----------------------	------------

### Radiateurs

2 x Radiateur-paravent (miroir / motif „Clouds“)	# 42510000
2 x Radiateur-paravent (motif „Clouds“)	# 42500000
1 x Miroir pivotant pour radiateur	# 42513000
1 x Crochet individuel pour radiateur	# 42515000
1 x Porte-serviettes pour radiateur	# 42516000
4 x Corps d'encastrement pour radiateur-paravent	# 42512180
1 x Radiateur mural	# 42501000
1 x Crochet individuel pour radiateur	# 42401000

### WC

1 x Porte-brosse de WC	# 42435000
1 x Porte-rouleau de papier toilette	# 42436000
1 x WC Keramag 500	# 202100
1 x Porte-serviettes de bain	# 42460000

### Plus qu'une simple salle de bains.

En y regardant de plus près, on constate que le pavillon réunit trois salles de bains complètes de tailles différentes, allant d'une petite salle de bains intégrée dans une chambre à une solution symétrique aux dimensions généreuses. Malgré des tailles et des plans différents, les éléments d'agencements importants et typiques de Patricia Urquiola, tels que la fusion des styles et des objets, les filtres végétaux et l'espace d'intimité, sont toujours préservés.

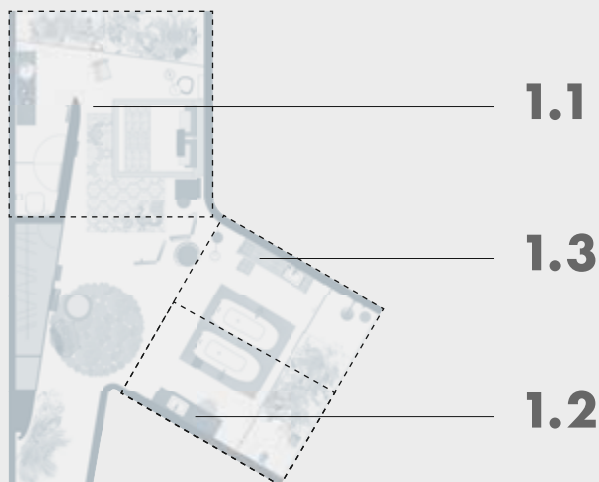

# 1.1

**Compacte et spacieuse :** cet espace raffinée jusque dans les moindres détails associe une chambre à coucher et une salle de bains et constitue une réminiscence du début du 20ème siècle avec le lavabo dans la chambre à coucher et la douche dans le jardin. La zone d'habitat est séparée de l'extérieur par la zone de filtrage végétalisée qui accueille la douche. La partie WC est conçue sous forme d'un espace entièrement fermé. Ce concept traduit globalement une manière délibérée de repenser entièrement la salle de bains : bien plus qu'un simple espace sanitaire, c'est une partie de l'ensemble de l'espace de bien-être qui fait aussi la part belle à la nature.



Zone « bain » 15 m<sup>2</sup>

# 1.2

**Un agencement aux lignes élégantes :** en tirant une ligne séparation à travers la zone des baignoires de la salle de bains-pavillon, on obtient une salle de bains autonome axée sur le bien-être. La baignoire est disposée en face de la zone de filtrage végétalisée qu'elle permet d'admirer pendant le bain. La douche est elle aussi intégrée dans le coin végétalisé. A côté du lavabo, un élément paravent avec fonction de chauffage a été fixé au mur. Outre son rôle de paravent, il sert en même temps de chauffe-serviettes et assure une protection visuelle élégante.



Zone « bain » 12,5 m<sup>2</sup>

# 1.3

**Une symétrie harmonieuse :** cette configuration se distingue par sa répartition symétrique qui permet en même temps de créer deux zones bien individualisées. Les deux espaces de toilette se font face, ce qui permet de réaliser pour chacun une zone propre pouvant recevoir des équipements et un aménagement spécifiques : d'un côté le lavabo mural avec mitigeur mural, et en face la vasque sur console combinée à une robinetterie à 3 trous. Les zones de douche se font également face et sont séparées par le filtre naturel.



Zone « bain » 25 m<sup>2</sup>

# 2

**Un espace de bien-être :** Avec cet agencement, Patricia Urquiola illustre avec brio l'adéquation de son approche conceptuelle pour une salle de bains rectangulaire classique. Grâce à la grande façade vitrée, la pièce est inondée par la lumière du jour. En liaison avec les plantes, il en résulte une ambiance authentique et naturelle que l'on ne retrouve que dans des jardins d'hiver amoureuxment aménagés. Séparée du lit et de la zone de repos par le paravent, la baignoire donne directement sur la verdure et invite ainsi à la détente. Un généreux placard mural se trouve dans la zone d'entrée, en face du lit.

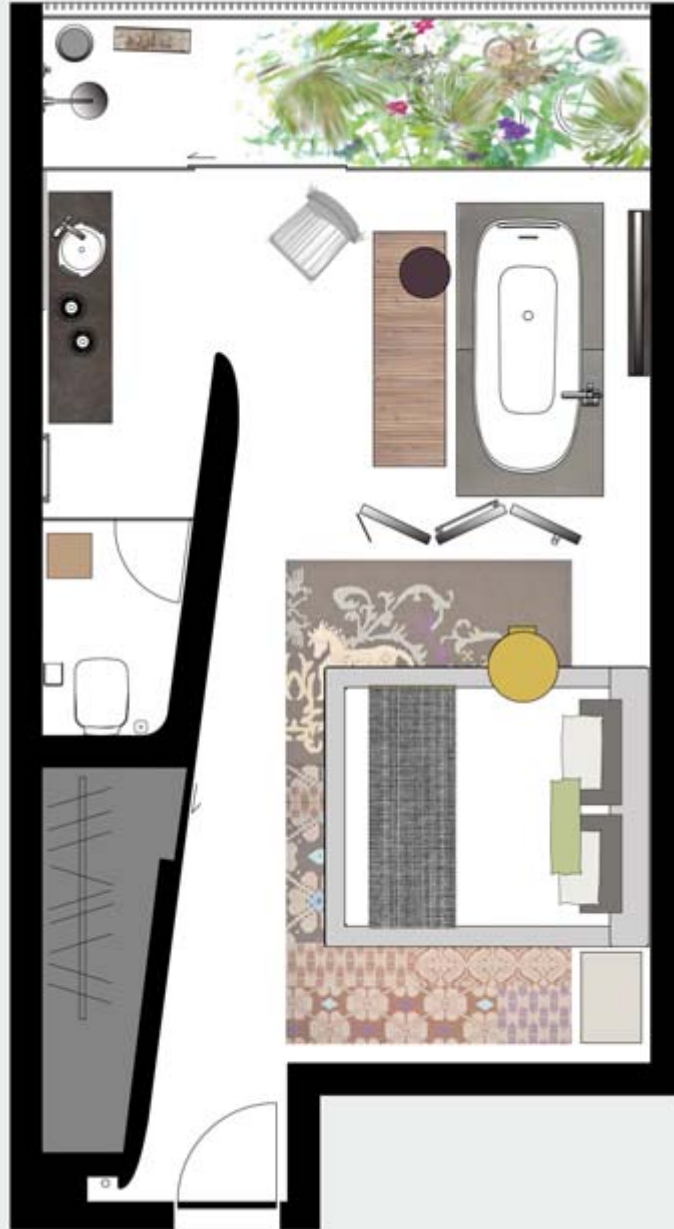

Total 37 m<sup>2</sup>, Zone « bain » 16 m<sup>2</sup>



## Matériaux

**Lavabo.** Soubassement de lavabo : structure grossière en bois massif récupéré d'anciennes poutres. Plateau de console en Corian Sienna Brown.

**Revêtement de sol.** Grès cérame porcelainé Royal Mosa Black & White, blanc, format 900 x 900 mm, coloris des joints : blanc. Dans la zone de la baignoire : 2 carreaux en céramique Déchirer 1200 x 1200 mm, fabricant : Mutina, design Patricia Urquiola ([www.mutina.it](http://www.mutina.it))

**Murs.** Mur arrondi / mur arrière du WC / façade de l'armoire : surface : imitation de béton plus panneaux composite en look béton ([www.imi-beton.com](http://www.imi-beton.com)). Portes coulissantes de l'armoire avec poignées fraisées. Douche : grès cérame porcelainé Royal Mosa Black & White, blanc, format 900 x 900 mm, coloris des joints : blanc. Façade combinée lamelles/verre : structure verticale en bois avec renforts horizontaux ; structure à lamelles en éléments de bois massif résistant aux intempéries, p. ex. en mélèze/douglas ; façade intérieure entièrement vitrée du sol au plafond. Éléments coulissants isolés. Cloison vitrée dans la zone de douche : éléments en verre trempé de sécurité sans encadrement suspendus dans des ferrures coulissantes, p. ex. système Sprinz Motion 700. Découpes de miroirs fixées au mur sur toute la hauteur de la pièce, chants fins. Séparation des WC : porte oscillante entièrement vitrée en verre feuilleté de sécurité. Informations sur le dressing/l'armoire murale : barre de penderie en inox

**Eclairage.** Eclairage indirect dans la zone de filtrage. Mur arrondi : rétroéclairage par tubes néon verticaux dans la zone d'entrée ; éclairage ponctuel par spots intégrés Davide Groppi Ozen S 300, blanc mat. Lampes suspendues dans la zone du lavabo : Flos Chasen

**Meubles.** Lit : Lowland, fabricant : Moroso, design : Patricia Urquiola. Tables d'appoint : Shanghai Tip, fabricant : Moroso, design: Patricia Urquiola. Chaise : Frilly, fabricant : Kartell, design Patricia Urquiola

**Divers.** Tapis : Sardinia Peacock Light, fabricant : Moroso. Design: Patricia Urquiola.

## Produits Axor Urquiola et produits complémentaires

### Lavabo

1 x Mitigeur pour vasque	# 11034000
1 x Lavabo rond	# 11301000
1 x Flowstar	# 52100000
1 x Porte-gobelet	# 42434000

### Baignoire

1 x Mélangeur thermostatique pour baignoire, sur pied	# 11422000
1 x Corps d'encastrement pour mélangeur thermostatique pour baignoire, sur pied	# 10452180
1 x Porte-serviettes de bain	# 42460000
1 x Baignoire	# 11440000

### Douche

1 x Thermostat encastré	# 11731000
1 x iBox universall	# 01800180
2 x Robinet d'arrêt	# 11960000
2 x Corps d'encastrement pour robinet d'arrêt	# 15974180
1 x Unité de support	# 11626000
1 x Pomme de douche Raindance Royale	# 28420000
1 x Bras de douche pour Raindance Royale	# 27410000
1 x Crochet individuel	# 42401000

### Radiateurs

2 x Radiateur-paravent (miroir / motif „Clouds”)	# 42510000
1 x Radiateur-paravent (motif „Clouds”)	# 42500000
1 x Miroir pivotant pour radiateur	# 42513000
1 x Crochet individuel pour radiateur	# 42515000
1 x Porte-serviettes pour radiateur	# 42516000
3 x Corps d'encastrement pour radiateur-paravent	# 42512180

### WC

1 x Porte-brosse de WC	# 42435000
1 x Porte rouleau de papier toilette	# 42436000
1 x WC Keramag 500	# 202100

# 3

**Une utilisation optimale de l'espace :** ce plan d'agencement convient non seulement pour un espace privé, mais offre aussi une solution parfaite pour des chambres d'hôtels luxueuses. Le dressing et le WC séparé avec lavabo se trouvent directement dans la zone d'entrée. Le balcon végétalisé apporte de la lumière dans la pièce. Le lavabo mural ainsi que les accessoires et la banquette en bois en dessous offrent suffisamment de place pour tous les accessoires de bain personnels.

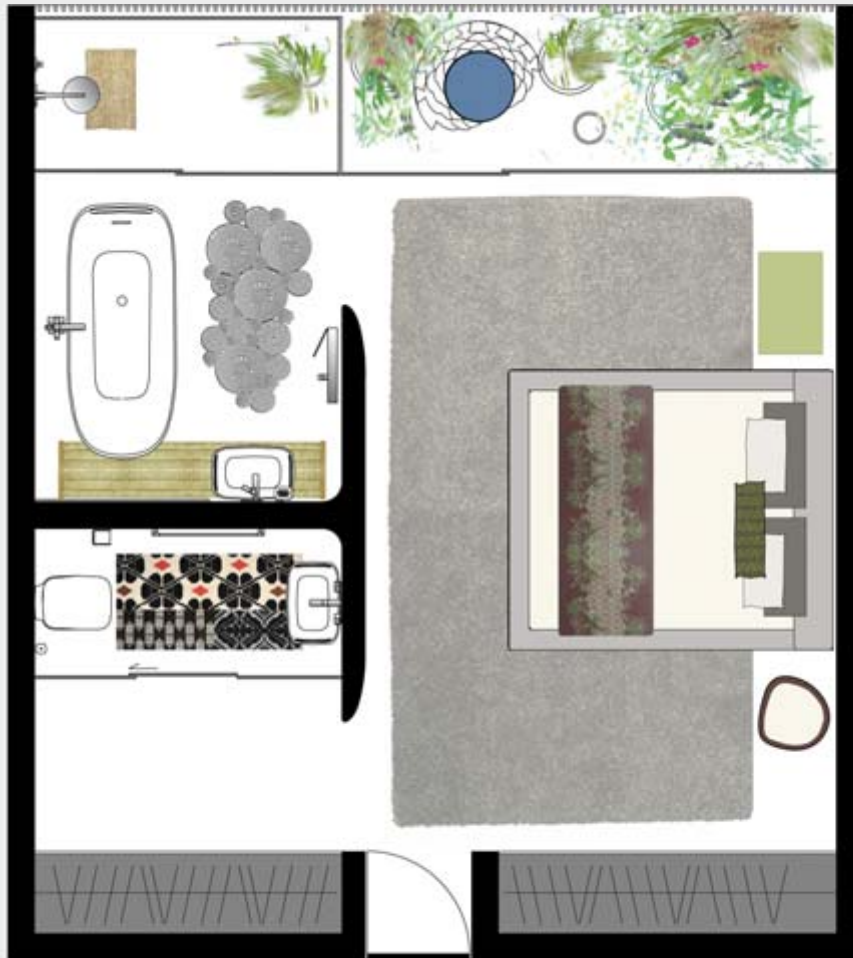

Total 41 m<sup>2</sup>, zone de douche 11 m<sup>2</sup>



## Matériaux

**Lavabo.** Banquette en bois – fabrication spéciale : cadre en chêne massif ; assise cannée, hauteur max. : 35 cm

**Revêtements de sol.** Sol Ardex Pandomo Floor, revêtement spatulé à base de ciment, blanc (www.ardex-pandomo.de). Zone de douche/baignoire - lavabo : Graniti Fiandre, Taxos Extra 600 x 600 mm, blanc, couleur des joints : blanc

**Murs.** Murs intérieurs : enduit fin, blanc RAL 9016. Mur arrondi : Pandomo Wall, gris clair. Douche Graniti Fiandre, Taxos Extra 600 x 600 mm, blanc, couleur des joints : blanc. Système de portes coulissantes Interior MSTs 5000 Vario, fabricant : Dorma (www.dorma-glas.de). Système d'armoires : meubles de salle de bains Burg Kama série RC 40. Façade combinée lamelles/verre : structure à lamelles en profilés d'aluminium en U vissée sur des châssis. Surface époxydée blanc RAL 9016. Façade intérieure entièrement vitrée du sol au plafond. Éléments coulissants individuels. Cloison vitrée dans la zone de douche et les WC : système de portes coulissantes Interior MSTs 5000 Vario, fabricant : Dorma (www.dorma-glas.de)

**Eclairage.** Eclairage de base par éclairage indirect de la zone de filtrage et de la zone d'entrée. Toutes les lampes sont équipées de variateurs. Eclairage ponctuel par spots intégrés Davide Groppi Ozen S 300, blanc mat.

**Meubles.** Lit : Lowland, fabricant : Moroso, design : Patricia Urquiola. Tables d'appoint : Shanghai Tip, fabricant : Moroso, design : Patricia Urquiola. Fjord, fabricant : Moroso, design : Patricia Urquiola. Fauteuil : Retrouvé, fabricant : Emu, design : Patricia Urquiola

**Divers.** Tapis : Aperialda, fabricant : Paola Lenti, design : Patricia Urquiola et Eliana Gerotto. Crochet, fabricant : Paola Lenti, design : Patricia Urquiola et Eliana Gerotto. Sardinia Flower Light, fabricant : Moroso, design : Patricia Urquiola

## Produits Axor Urquiola et produits complémentaires

### Lavabo

1 x Mitigeur de lavabo, modèle mural	# 11026000
1 x Corps encastré pour mitigeur lavabo	# 10902180
1 x Lavabo rectangulaire, montage mural	# 11302000
1 x Flowstar	# 52100000
1 x Porte-savon	# 42433000

### Baignoire

1 x Mélangeur thermostatique pour baignoire, sur pied	# 11422000
1 x Corps encastré pour mélangeur baignoire	# 10452180
1 x Baignoire	# 11440000

### Douche

1 x Thermostat encastré	# 11731000
1 x iBox universal	# 01800180
2 x Robinet d'arrêt	# 11960000
2 x Corps d'encastrement pour robinet d'arrêt	# 15974180
1 x Coude de raccordement	# 11626000
1 x Pomme de douche Raindance Royale	# 28420000
1 x Bras de douche pour Raindance Royale	# 27410000

### Radiateur

1 x Radiateur, modèle mural	# 42501000
1 x Miroir pivotant pour radiateur	# 42513000

### WC

1 x Mélangeur de lavabo 3 trous, modèle mural	# 11042000
1 x Corps encastré pour mélangeur 3 trous	# 10303180
1 x Lavabo rectangulaire, mural	# 11302000
1 x Flowstar	# 52100000
1 x Porte-brosse de WC	# 42435000
1 x Porte-rouleau de papier toilette	# 42436000
1 x WC Keramax 500	# 202100

**Inspirations.** Patricia Urquiola a conçu différentes approches architecturales pour l'aménagement intérieure de la salle de bains Axor Urquiola. Les plantes, notamment, sont ici un élément typique de la qualité de vie et un véritable baromètre du bien-être. En tant que zone de filtrage, elles forment une transition en douceur avec le monde extérieur urbain et permettent de réaliser de délicates séparations dans la pièce. Malgré la structuration de l'espace à vivre, c'est une impression d'ouverture généreuse et de confort douillet qui domine. Ce concept ménage d'importants espaces d'intimité et d'individualisme qui contribuent toutefois ensemble à l'atmosphère globale de la salle de bains.

A partir des exemples suivantes, vous verrez comment les éléments-clé de la salle de bains de rêve de Patricia Urquiola peuvent être utilisés à volonté, de manière flexible et créative - par exemple dans des configurations préexistantes.



**A :** Les zones de filtrage créées, entre autres, par les surfaces vitrées sont l'un des éléments importants de la salle de bains Axor Urquiola. Si la salle de bains ne comporte pas de façade vitrée, il est alors possible de réaliser une zone de filtrage naturelle par le biais d'un puits de lumière végétalisé.

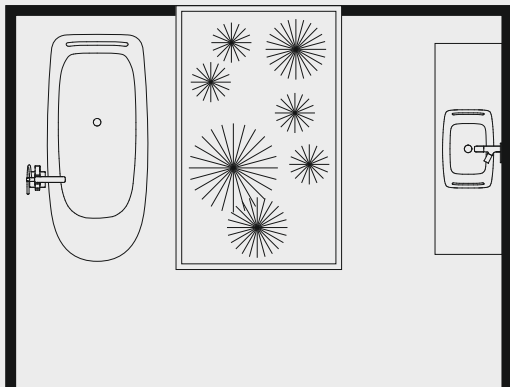

**B :** Des murs délicatement galbés renforcent l'impression globale d'harmonie et de vitalité de la salle de bains. Dans des pièces rectangulaires, il est par exemple possible, à l'aide de systèmes pour cloisons sèches, de réaliser très facilement des formes rondes, douces pour structurer l'espace.

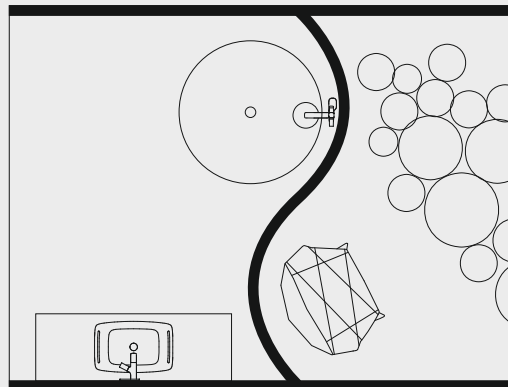

**C :** Dans ce concept, l'agencement en diagonale des lavabos sur un bloc central est une solution pratique qui satisfait aux différents souhaits des utilisateurs. Chacun a ainsi la possibilité d'agencer à sa guise sa propre zone de lavabo.

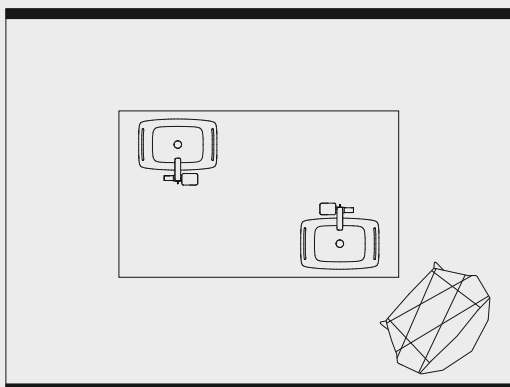

**D :** Le système de paravent de la collection permet de structurer les surfaces et de délimiter des zones en fonction des besoins. Dans une salle de bains existante, il est par exemple possible de réaliser ultérieurement une séparation entre les WC et la pièce grâce au système de paravent.

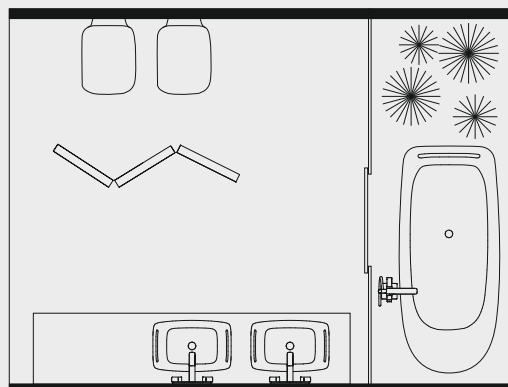

**Radiateurs-paravents.** Déjà dans le Japon antique, les paravents servaient non seulement à protéger du vent, mais aussi à subdiviser et à structurer astucieusement les pièces. Dans l'Europe du 18ème siècle, ils étaient essentiellement utilisés pour se protéger des regards. Le paravent Axor Urquiola est bien plus qu'un simple élément de protection visuelle ou de subdivision de l'espace. Grâce à de nombreux accessoires tels que des crochets individuels, une barre porte-serviettes ou un miroir pivotant, les différents éléments peuvent offrir des fonctionnalités supplémentaires en fonction des besoins.

De plus, les éléments sont modulaires et utilisables en tant que radiateurs. Ainsi, le paravent, le radiateur, le miroir et la garde-robe fusionnent pour donner naissance à une unité harmonieuse. Fixés au mur ou en montage isolé dans la pièce, les éléments offrent une solution adéquate et intelligente pour toutes les configurations de pièces. En plus des éléments paravent modulaires, la collection comprend aussi un radiateur mural.



**Une cloison chauffante pour subdiviser l'espace :** il suffit de relier ensemble plusieurs éléments individuels pour créer un paravent qui structure la pièce. En cas d'installation isolée, il est nécessaire - pour des raisons de stabilité - de relier au minimum deux éléments de paravent sous un angle de 120°. Dans des pièces de grandes dimensions, l'élément de radiateur-paravent peut être agrandi par des éléments additionnels, ce qui permet ainsi d'augmenter la puissance calorifique.



**Un séparateur doté d'une fonction de chauffage !** Un élément de paravent unique peut être positionné et fixé perpendiculairement au mur. Les branchements sortent du sol. Outre l'effet architectural intéressant, cette solution apporte à la fois du volume et assure une protection visuelle dans les petites salles de bains.



**La solution classique du montage mural.** Grâce à son faible encombrement en hauteur, le radiateur mural convient idéalement pour les petites salles de bains et les niches. Le raccordement du radiateur s'effectue depuis le mur. Des crochets pour serviettes et sorties de bain ainsi qu'un miroir pivotant permettent d'étendre les fonctionnalités du radiateur.



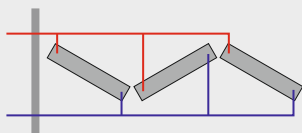

### Radiateur-paravent (isolé)

Le radiateur-paravent est un élément isolé combinant les fonctions de séparation et de chauffage. Il est composé d'éléments individuels (au moins 2 pour des raisons de stabilité) qui doivent être positionnés à 120 degrés l'un par rapport à l'autre. Les éléments se composent d'un radiateur plan standard avec des raccordements en partie basse avec un entraxe de 300 mm et de panneaux d'habillage avec trame perforée, réf. 42500000 ou d'un miroir sur une face, réf. 42510000. La régulation du radiateur - à la charge du client - s'effectue par le biais d'un thermostat séparé avec une commande positionnable à volonté au mur.

**Nota :** le radiateur-paravent se monte sur le sol brut sur une embase spéciale, réf. 42512180. Cette embase doit être position-

née avec précision. Elle intègre également les branchements de départ et de retour et les amène à l'endroit adéquat des éléments de radiateur. L'embase est coulée dans la chape, puis carrelée ou recouverte d'autres revêtements de sol appropriés. En cas d'utilisation d'un élément avec miroir (sur une face), le panneau de chauffe doit être monté en conséquence, car il n'est pas possible de modifier ultérieurement l'habillage en miroir.

### 1. Installation du chauffage

Les éléments de radiateurs comportent respectivement un départ et un retour et se raccordent au circuit de chauffage de la salle de bains. Le raccordement s'effectue depuis le sol, et les conduites de départ et de retour correspondantes doivent être prévues et posées à l'endroit adéquat. Le raccordement de plusieurs panneaux de chauffage à un circuit s'effectue de préférence en parallèle ou par le biais d'une réglette de répartition pour le départ

et pour le retour. Cet agencement garantit une température et une puissance calorifique identiques pour tous les éléments du paravent. La régulation s'effectue directement au niveau de la réglette de répartition ou, en cas de radiateurs raccordés en parallèle, à l'aide d'un thermostat central dans le départ. Les raccords  $\frac{3}{8}$ " se trouvent à gauche et à droite de l'élément de radiateur. Le radiateur-paravent peut être utilisé à basse température comme chauffe-serviettes et en complément d'un chauffage par le sol en liaison avec une température de départ de 50 °C. La puissance calorifique est alors de l'ordre de 390 Watt par élément (mesure selon EN 442). En mode chauffage avec une température de départ d'environ 75 °C, la puissance calorifique du radiateur est de l'ordre de 729 Watt par élément (mesure selon EN 442). La pression de service de l'installation de chauffage ne doit pas dépasser 10 bar. La température de service maximale est de 90 degrés.

**Nota :** la puissance calorifique est une valeur indicative (mesure

selon EN 442). Le chauffage effectif dans la pièce dépend de la taille de la pièce, de la nature des murs et des habitudes de ventilation de l'utilisateur. La distance minimale par rapport au sol est réglable. L'embase présente une hauteur totale de 360 mm et offre une plage de réglage d'environ 120 mm permettant de rattraper les éventuelles différences de hauteur du sol.

### 2. Conduites d'alimentation

Tous les matériaux de conduites du commerce peuvent se raccorder directement au radiateur par le biais de raccords à bague de serrage avec écrous coniques et écrou de 32 max.

### 3. Éléments rapportés

Miroir pivotant	# 42513000
Crochet individuel	# 42515000
Porte-serviettes de bain	# 42516000



**1** Positionner les embases sur le sol brut (au moins 2 pour des raisons de stabilité), réaliser les percages et visser les embases.



**2** Poser les conduites de départ et de retour conformément au plan et au type de raccordement aux embases.



**3** Couler la chape et poser les carreaux.



**4** Montage des radiateurs-paravents.



**5** Raccordement des éléments de chauffage.



**6** Montage des accessoires sur les tôles de façade  
Montage de l'élément de fixation du porte-serviettes



**7** Accrochage du crochet individuel.

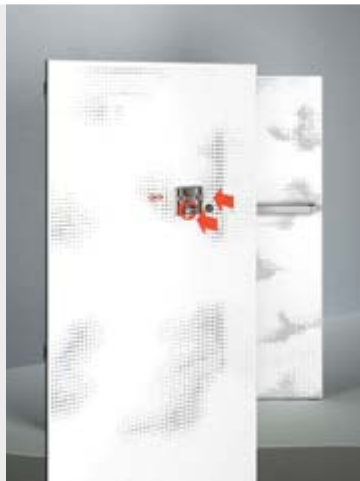

**8** Montage de l'élément de fixation du crochet individuel.

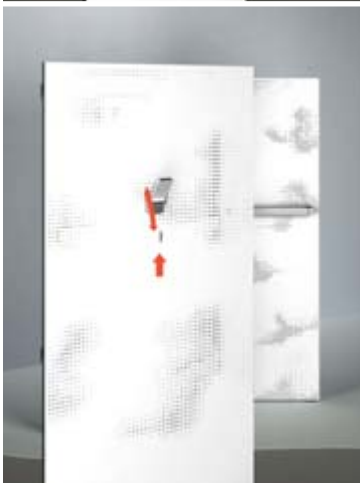

**9** Accrochage du crochet porte-serviettes.



**10** Montage des accessoires sur les tôles de façade. Accrochage des tôles décoratives de façade.



**11** Montage du miroir pivotant : dépose de la tôle latérale.  
Montage du miroir pivotant.



**12** Accrochage de la tôle décorative de façade.

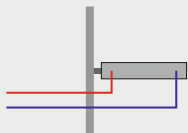

### Radiateur-paravent (fixation murale)

Le radiateur-paravent à fixation murale est un élément combinant les fonctions de séparation et de chauffage. Il est composé d'un élément isolé qui se fixe au mur par son côté étroit. L'élément est un radiateur plan standard avec raccordements en partie basse et panneaux d'habillage avec trame perforée, réf. 42500000 ou miroir sur une face, réf. 42510000. La régulation du radiateur s'effectue par le biais d'un thermostat séparé avec une commande positionnable à volonté au mur.

**Nota :** le radiateur-paravent se monte sur le sol brut sur une embase spéciale, réf. 42512180. Cette embase doit être position-

née avec précision. Elle intègre également les branchements de départ et de retour et les amène à l'endroit adéquat des éléments de radiateur. L'embase est coulée dans la chape, puis carrelée ou recouverte d'autres revêtements de sol appropriés. En cas d'utilisation d'un élément avec miroir (sur une face), le panneau de chauffe doit être monté en conséquence, car il n'est pas possible de modifier ultérieurement l'habillage en miroir.

### 1. Installation du chauffage

Les éléments de radiateurs comportent respectivement un départ et un retour et se raccordent au circuit de chauffage de la salle de bains. Le raccordement s'effectue depuis le sol, et les conduites de départ et de retour correspondantes doivent être prévues et posées à l'endroit adéquat. La régulation s'effectue à l'aide d'un thermostat central dans le départ. Les raccordements  $\frac{3}{8}$ " se trouvent à

gauche et à droite de l'élément de radiateur. Le radiateur-paravent peut être utilisé à basse température comme chauffe-serviettes et en complément d'un chauffage par le sol en liaison avec une température de départ de 50 °C. La puissance calorifique est alors de l'ordre de 390 Watt par élément (mesure selon EN 442). En mode chauffage avec une température de départ d'environ 75 °C, la puissance calorifique du radiateur est de l'ordre de 729 Watt par élément (mesure selon EN 442). La pression de service de l'installation de chauffage ne doit pas dépasser 10 bar. La température de service maximale est de 90 degrés.

**Nota :** la puissance calorifique est une valeur indicative (mesure selon EN 442). Le chauffage effectif dans la pièce dépend de la taille de la pièce, de la nature des murs et des habitudes de ventilation de l'utilisateur. La distance minimale par rapport au sol est réglable. L'embase présente une hauteur totale de 360 mm et offre

une plage de réglage d'environ 120 mm permettant de rattraper les éventuelles différences de hauteur du sol.

### 2. Conduites d'alimentation

Tous les matériaux de conduites du commerce peuvent se raccorder directement au radiateur par le biais de raccords à bague de serrage avec eurocône et écrou de 32 max.

### 3. Éléments rapportés

Miroir pivotant	# 42513000
Crochet individuel	# 42515000
Porte-serviettes de bain	# 42516000



**1** Positionner l'embase (1 pièce) sur le sol brut, réaliser les perçages et visser l'embase. Poser les conduites de départ et de retour conformément au plan et au type de raccordement aux embases



**2** Couler la chape et poser les carreaux.



**3** Montage du radiateur-paravent. Montage de la fixation murale.



**4** Accrochage de la tôle décorative de façade.

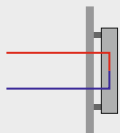

## Radiateur mural

**Le radiateur mural est** composé d'un panneau standard avec raccordement centré en partie basse et de panneaux d'habillage avec trame perforée. La régulation du radiateur s'effectue par le biais d'un thermostat. Nous recommandons d'opter pour un thermostat design avec finition inox ou chromée assortie.

### 1. Installation du chauffage

Le radiateur comporte respectivement un départ et un retour et se raccorde au circuit de chauffage de la salle de bains. Le raccor-

dement s'effectue depuis le mur, et les conduites de départ et de retour correspondantes doivent être prévues et posées à l'endroit adéquat. Raccordements : 2 x G 1/2" avec départ à droite, retour à gauche, entraxe 50 mm. Le radiateur-paravent peut être utilisé à basse température comme chauffe-serviettes et en complément d'un chauffage par le sol en liaison avec une température de départ de 50 °C. La puissance calorifique est alors de l'ordre de 525 Watt par élément (mesure selon EN 442). En mode chauffage avec une température de départ d'environ 75 °C, la puissance calorifique du radiateur est de l'ordre de 982 Watt par élément (mesure selon EN 442). La pression de service de l'installation de chauffage ne doit pas dépasser 10 bar. La température de service maximale est de 90 degrés. La distance minimale par rapport au sol est de 150 mm

**Nota :** la puissance calorifique est une valeur indicative (mesure selon EN 442). Le chauffage

effectif dans la pièce dépend de la taille de la pièce, de la nature des murs et des habitudes de ventilation de l'utilisateur.

### 2. Conduites d'alimentation

Tous les matériaux de conduites du commerce peuvent se raccorder directement au radiateur par le biais de raccords à bague de serrage avec eurocône et écrou de 32 max.

### 3. Éléments rapportés

Le radiateur peut être équipé d'un miroir pivotant, réf. 42513000 à commander séparément. Le miroir peut être monté avec charnières à droite ou à gauche. Les accessoires peuvent être vissés sur la tôle d'habillage. Il existe un porte-serviettes de bain de 465 mm, réf. 42516000, et un crochet individuel, réf. 42515000. Les accessoires se montent dans des

trous de positionnement prédéfinis de la tôle d'habillage.



**1** Positionner et visser les rails muraux.



**2** Monter le support de radiateur.



**3** Montage de l'élément de radiateur. Raccordement au départ et au retour du robinet thermostatique.



**4** Accrochage de la tôle décorative de façade.

**Radiateur-paravent et paravent  
(montage isolé et montage mural)**

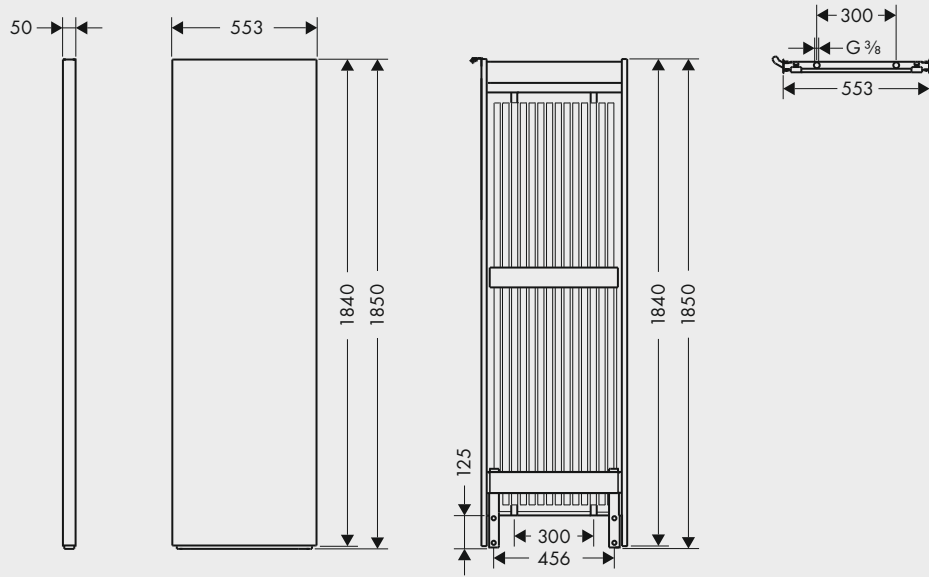

**Radiateur mural**

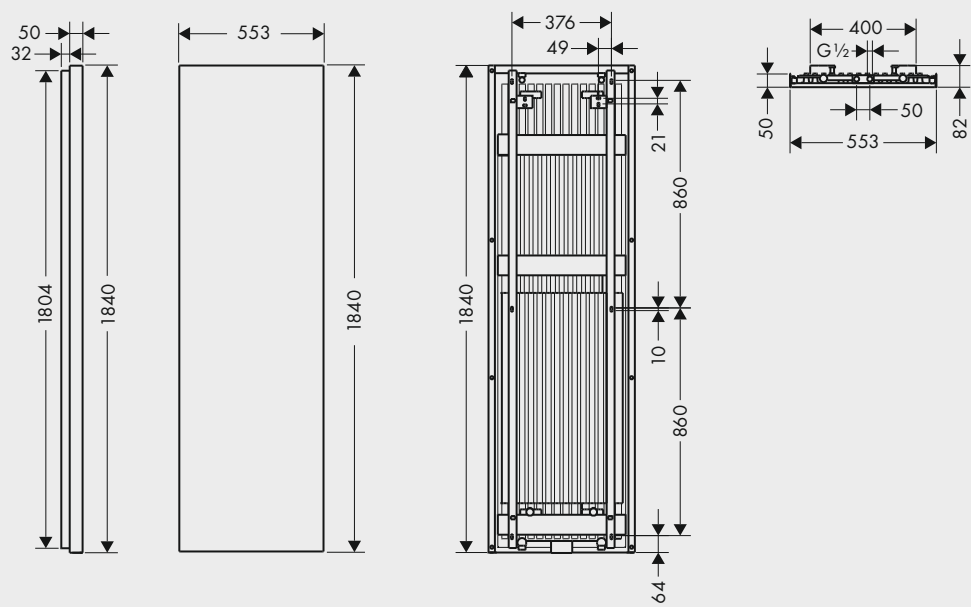



Radiateur-paravent  
Motif „Nuages“,  
1840 x 553 x 50 mm (H,I,P),  
Puissance calorifique : env. 730 W  
(75/65/20°) EN 442  
**# 42500000\***  
Embase # **42512180**



Radiateur-paravent  
Miroir (d'un côté) / motif „Nuages“,  
1840 x 553 x 50 mm (H,I,P),  
Puissance calorifique : env. 730 W  
(75/65/20°) EN 442  
**# 42510000\***  
Embase # **42512180**



Paravent  
Motif „Nuages“,  
1840 x 553 x 50 mm (H,I,P)  
**# 42505000\***  
Embase # **42512180**



Paravent  
Miroir (d'un côté) / motif „Nuages“,  
1840 x 553 x 50 mm (H,I,P)  
**# 42511000\***  
Embase # **42512180**



Embase pour paravent  
et radiateur-paravent  
**# 42512180**  
Fixation murale pour paravent  
(sans photo)  
**# 42514000**



Miroir pivotant  
1840 x 241 x 13 mm (H,I,P)  
**# 42513000**



Crochet individuel  
**# 42515000**



Porte-serviettes de bain  
Cote extérieure 465 mm  
**# 42516000**

\* pour des raisons de stabilité, il est indispensable d'utiliser au moins 2 éléments paravent en cas de montage isolé



Radiateur mural  
Motif „Nuages“,  
1840 x 553 x 82 mm (H,B,T),  
Puissance calorifique : env. 980 W  
(75/65/20°) EN 442  
**# 42501000**



Miroir pivotant  
1840 x 241 x 13 mm (H,I,P)  
**# 42513000**



Crochet individuel  
**# 42515000**



Porte-serviettes de bain  
Cote extérieure 465 mm  
**# 42516000**



Fixation murale pour paravent  
**# 42514000**



**Conception de salle de bains:** Studio Urquiola, Milan; **Photographes:** Alessandro Paderni / Eye studio, Udine; **Agencement:** alessandramonti studio, Como; **Mobilier:** Ideaeffe; **Remerciements:** Ivica Dilber (Credo Centar), Dipl. Ing. (FH) Arkas Förstner (fön,design\_), Architect A.V.B. Joop Gerards, Dipl. Architekt ETH/SIA Daniel Lischer (Lischer Partner Architekten Planer AG), Dipl.-Ing. Innenarchitekt BDIA Christian Wadsack (HOFMANN + WADSACK), Friedhelm Weinkopf (WEINKOPF GmbH)

**France** - Hansgrohe S.A.R.L. · Parc de Haute Technologie · 27, rue Georges Besse · 92182 Antony Cedex · France  
Tél. +33 1 461145-00 · Fax +33 1 461145-39 · contact-fr@hansgrohe.com · www.hansgrohe.fr

**Suisse** - Hansgrohe AG · Industriestrasse 9 · 5432 Neuenhof  
Telefon +41 56 4162626 · Telefax + 41 56 4162627 · info@hansgrohe.ch · www.hansgrohe.com · www.axor.ch

**Belgique** - Hansgrohe S.A. · Riverside Business Park · Boulevard International 55 · B-1070 Bruxelles  
Tél. +32 2 5430140 · Fax +32 2 5379486 · info@hansgrohe.be · www.hansgrohe.be

**Zypern** - Hansgrohe · Middle East & Africa Limited · Artemisia Business Center  
14 Charalambou Mouskou Office 201 · CY-2015 Strovolos · Nicosia · Cyprus  
Tel. +357 22 441370 · Fax +357 22 441374 · nicosia@hansgrohe-mea.com · www.hansgrohe-mea.com

**AXOR**  
hansgrohe

Axor-Hansgrohe AG · Postfach 1145 · D-77757 Schiltach · Telefon +49 7836 51-0  
Telefax +49 7836 51-1300 · info@axor-design.com · www.axor-design.com

fr-FR-Axor Urquiola Badplanung · Form-Nr. 84.120700 · 06/09/5.5 · Printed in Germany · Imprimé sur du papier blanchi à 100 % sans chlore ·  
Sous toute réserve de modifications techniques. Des différences de teintes peuvent apparaître à l'impression.

